

施工要領書

気密・断熱型ホーム床点検口 HXD(B・N)350 型

納まり参考図

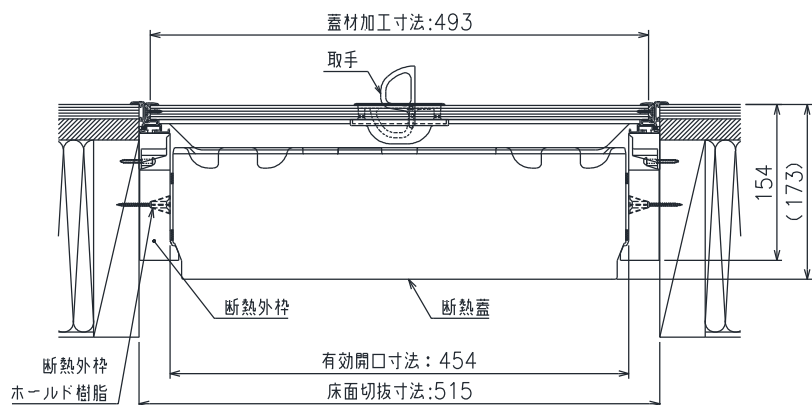

安全に関するご注意

- 断熱材(断熱蓋・断熱外枠)は
 - ▼火気厳禁/可燃物です。火気を近づけないでください。
 - ▼有機溶剤・石油厳禁/シンナー等に接触させると溶解します。
 - ▼直射日光厳禁/紫外線によって劣化します。
 - ▼高温厳禁/変形するので70℃以上のものを近づけないでください。

1. 付属部品

付属部品名	入数
取手	1
回転取手取付けキャップ	1
なべ小ねじ (M4×16)	2
平座金 (呼び径 4)	2
さらタッピンねじ (3×16)	8
外枠受け樹脂	8
丸木ねじ (4.1×32)	8
蓋補強材	1
なべタッピンねじ (4×12)	4
断熱外枠ホールド樹脂	4
さらタッピンねじ (3.6×50)	4

2. 床組み

①床面切抜寸法で点検口を設置する床面を開口し、補強根太を全周にまわします。

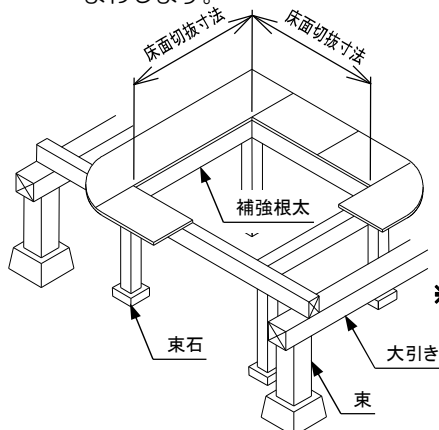

【床面切抜寸法】
515×515mm

※付属の厚紙のサイズは【515×515】です。開口ゲージとしてご使用ください。

- ⚠床面は床面切抜寸法通りに開口してください。強度が不足する場合があります。
- ⚠床の強度は、束を入れ十分確保してください。
- ⚠切り抜いた床材は、蓋材に使用してください。
- ⚠改築の場合、下面の配管にご注意ください。

☆施工のポイント

次工程「3. 外枠の取付け」の前に、「4. 断熱外枠の取付け」に備えて断熱外枠を床下に入れておくと施工が容易になります。

3. 外枠の取付け

①外枠外側の穴が開いている箇所に外枠受け樹脂を取付けます。
(各辺2箇所×4辺:計8箇所)

- I. 外枠裏側の溝に、外枠受け樹脂を横向きに差し込みます。
- II. 外枠受け樹脂の上部が外枠外側の穴にはまるように回転させます。

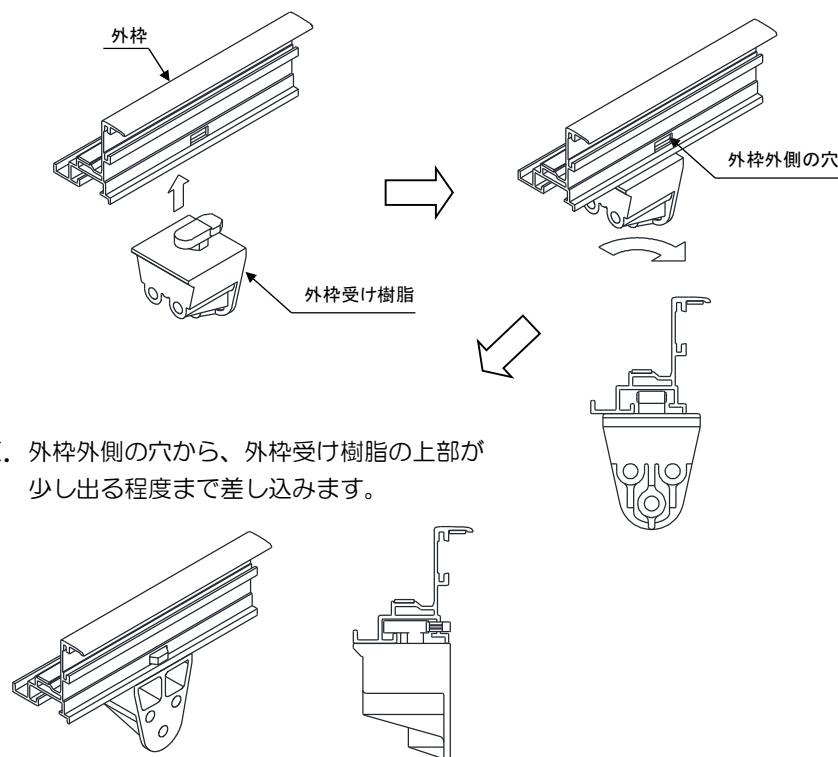

III. 外枠外側の穴から、外枠受け樹脂の上部が少し出る程度まで差し込みます。

- ②額縁の裏側にある両面テープ(気密材)のハクリ紙をはがし、開口した床面に外枠をはめこみます。
- ③外枠受け樹脂を根太に押し当てて、丸木ねじ(4.1×32)で固定します。各辺両端部2箇所×4辺:計8箇所)

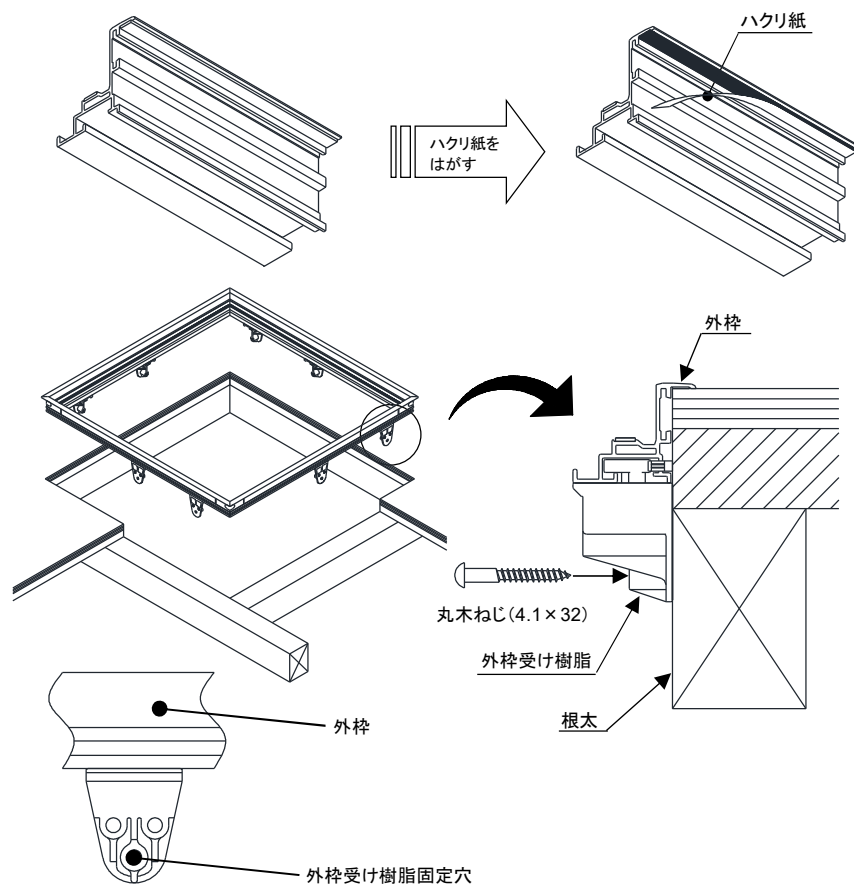

- ⚠額縁の裏側にある両面テープ(気密材)が床材に密着するように外枠を取付けてください。気密性が低下する場合があります。
- ⚠蓋および外枠の加工寸法の対角寸法差は同寸法としてください。
- ⚠外枠をはめ込む際、開口部床面の汚れを拭き取ってください。汚れていると両面テープの粘着力が低下する恐れがあります。
- ⚠外枠はめ込みの際は、一度接着すると位置の調整が困難なので注意してください。

4. 断熱外枠の取付け

- 断熱外枠を床下に入れ、凹凸のある面を上にした状態で、外枠の下に断熱外枠ホールド樹脂とさらタッピンねじ(3.6×50)で取付けます。

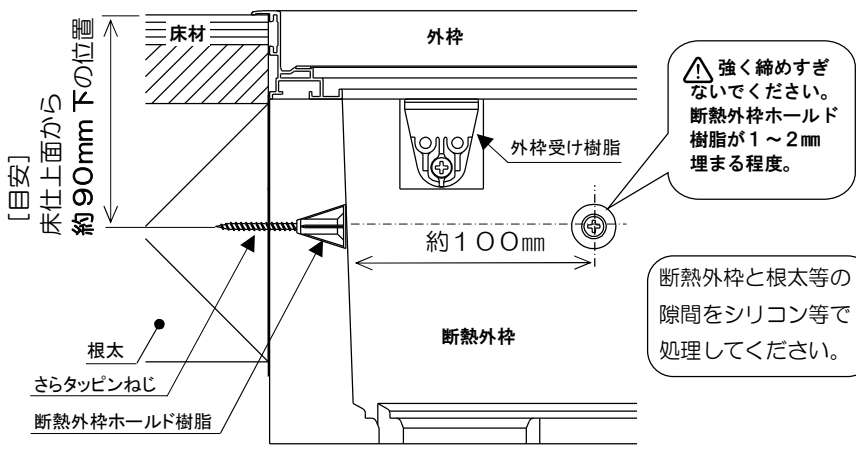

【断熱外枠ホールド樹脂取り付け位置】
 ◆断熱外枠の対向2辺各2箇所(計4箇所)
 ◆断熱外枠内側側面にある×印の位置(床仕上面から90mm下の位置)

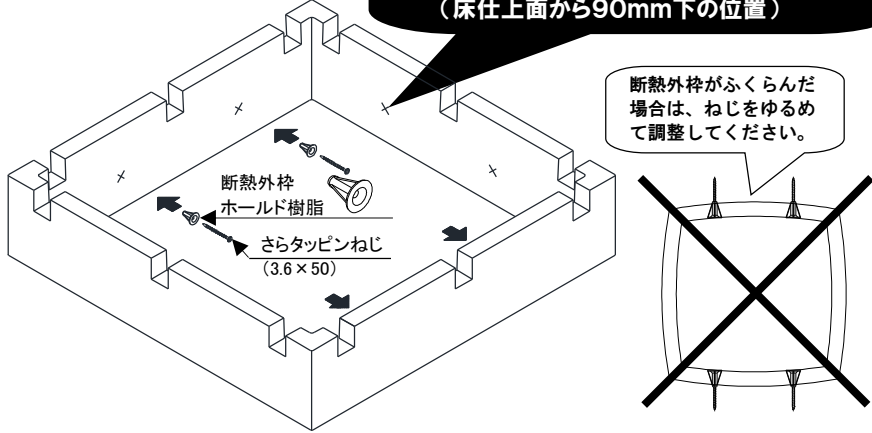

- ⚠断熱外枠ホールド樹脂にて断熱外枠を固定した際に、断熱外枠がふくらんだ場合はさらタッピンねじ(3.6×50)をゆるめて調整してください。

5. 蓋材の加工

- 蓋材加工寸法に、蓋材(切り抜いた床材)を切断します。
※蓋材厚みの合計が15mmになるようにします。
- 蓋補強材が当たらない位置に取手用の開口(小判穴または角穴(23mm×91mm))を設けます。

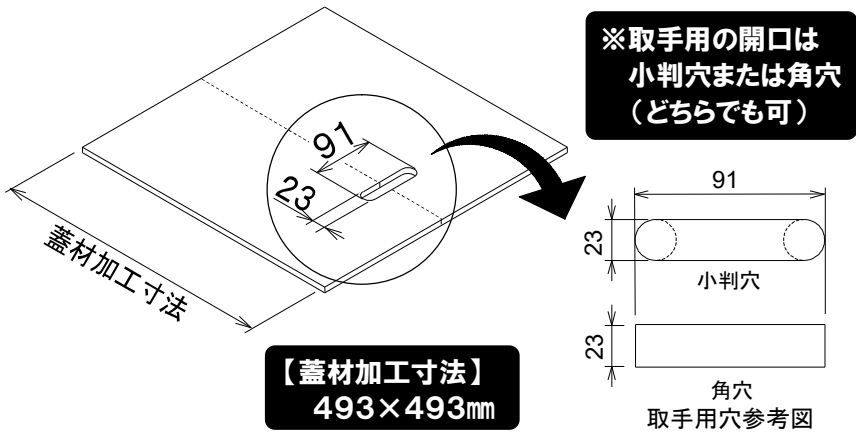

- ⚠板材で継ぎ目がある場合は、継ぎ目が中央にくるように切断し、必ず捨て貼り(接着)を行ってください。
- ⚠板材で継ぎ目がある場合は、板の継ぎ目どうしをできるだけ接着してください。
- ⚠15mmのフロア材で2枚以上繋ぎ合わせる場合は、ご使用になれません。

6. 蓋の組み立て

- 内枠を裏返し、加工した蓋材をはめ込みます。
- 内枠の外側から、内枠と蓋材をさらタッピンねじ(3×16)で固定します。
- 蓋材になべ小ねじ(M4×16)と平座金(呼び径4)で取手と回転取手取付けキャップを取付けます。

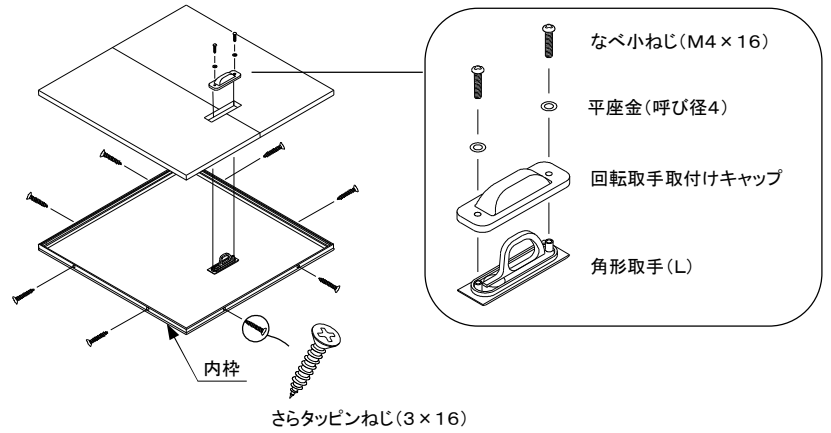

7. 蓋補強材の取付け

- 蓋補強材を、蓋材の裏面になべタッピンねじ(4×12)で固定してください。
※この時、板の継目と垂直になるように蓋補強材を取付けてください。

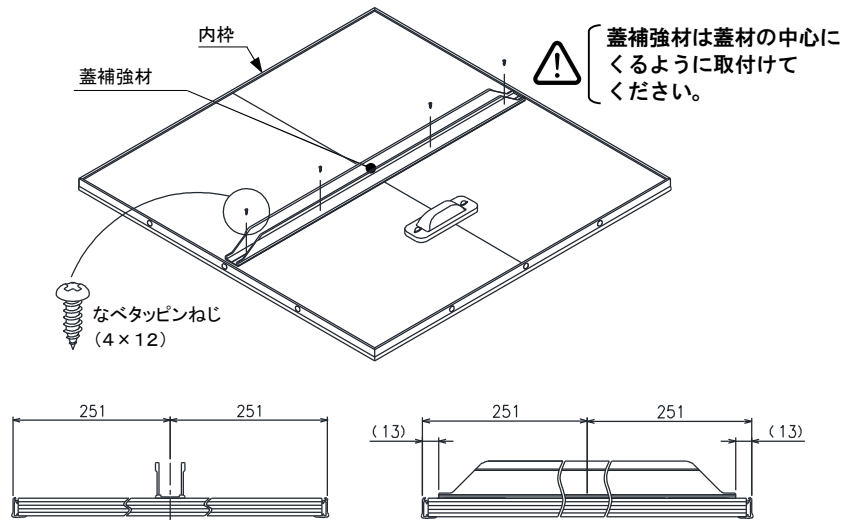

- ⚠蓋補強材は必ず上図の位置にくるように取付けてください。

8. 断熱蓋・点検口蓋の取付け

- 断熱外枠に断熱蓋をはめ込みます。
- 「5.~7.」で作成した点検口蓋をはめ込みます。

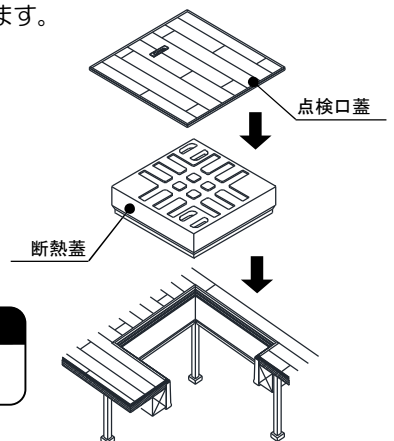

△使用上のお願い

断熱蓋を持ち上げる際は、両端の取手部(2箇所)を両方持ちながら、持ち上げてください。

△ 使用上の注意

- 指づめ等の恐れがありますので、蓋を開けた際は横に置いてください。
- 床面や部材を傷つける恐れがありますので、横に置いた蓋の上にはのらないでください。
- 転倒や落下の恐れがありますので、使用後はすぐに蓋を閉めてください。

製品不良やメンテナンス部品の在庫のお問い合わせは、お買上げいただいた販売店・代理店まで

製品のお問い合わせは
最寄りのダイケン営業所まで

株式会社 **ダイケン**

●受付時間 月～金 9:00～12:00/13:00～17:00
(土日・祝日・年末年始・夏季休業等除く)
■ホームページ www.daiken.ne.jp
本社 大阪市淀川区新高2-7-13 TEL (06)6392-5321

札幌支店 ☎(011)881-3121
(北海道エリア)
東京支店 ☎(03)3633-6551
(東京23区エリア)
駐輪推進営業所 ☎(03)3633-9331
特販営業所 ☎(03)3633-6552
名古屋支店 ☎(0586)77-7561
(愛知・岐阜・三重・富山・石川・福井・浜松エリア)

大阪支店 ☎(06)6392-5556
(大阪・兵庫・奈良・和歌山・滋賀エリア)
盛岡営業所 ☎(019)908-2202
(岩手・青森・秋田エリア)
仙台営業所 ☎(022)235-4380
(宮城・山形・福島エリア)
埼玉営業所 ☎(048)667-9381
(埼玉・栃木・群馬・長野・新潟エリア)
千葉営業所 ☎(043)460-2010
(千葉・茨城エリア)

西関東営業所 ☎(042)722-5040
(神奈川・山梨・一部都下エリア)
静岡営業所 ☎(054)237-5375
(静岡エリア)※浜松エリアは名古屋支店へ
岡山営業所 ☎(086)297-9100
(岡山・四国4県エリア)
広島営業所 ☎(082)294-9181
(広島・島根・鳥取・山口エリア)
福岡営業所 ☎(092)482-8112
(九州7県・沖縄エリア)

よくあるお問い合せを
ホームページで公開中!
QRコード読み取りで表示

